

DESSIN TECHNIQUE N° 17

TECHNICAL DRAWING No. 17

Embrayage pour moteurs Super KF (facultatif)

Super KF engine clutch (facultative)

Modèle à rotation horaire
Clockwise model

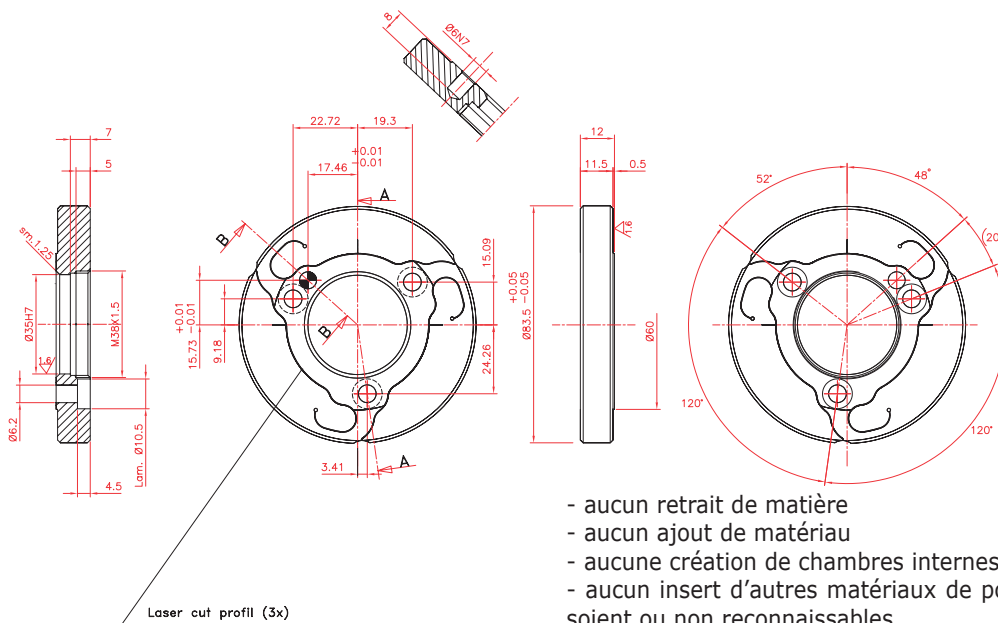

- aucun retrait de matière
 - aucun ajout de matériau
 - aucune création de chambres internes (ouvertes ou fermées)
 - aucun insert d'autres matériaux de poids spécifiques différents, qu'ils soient ou non reconnaissables
- ne sera autorisé sur l'embrayage, par rapport au rotor d'origine défini par la CIK-FIA

Modèle à rotation anti-horaire
Anti-clockwise model

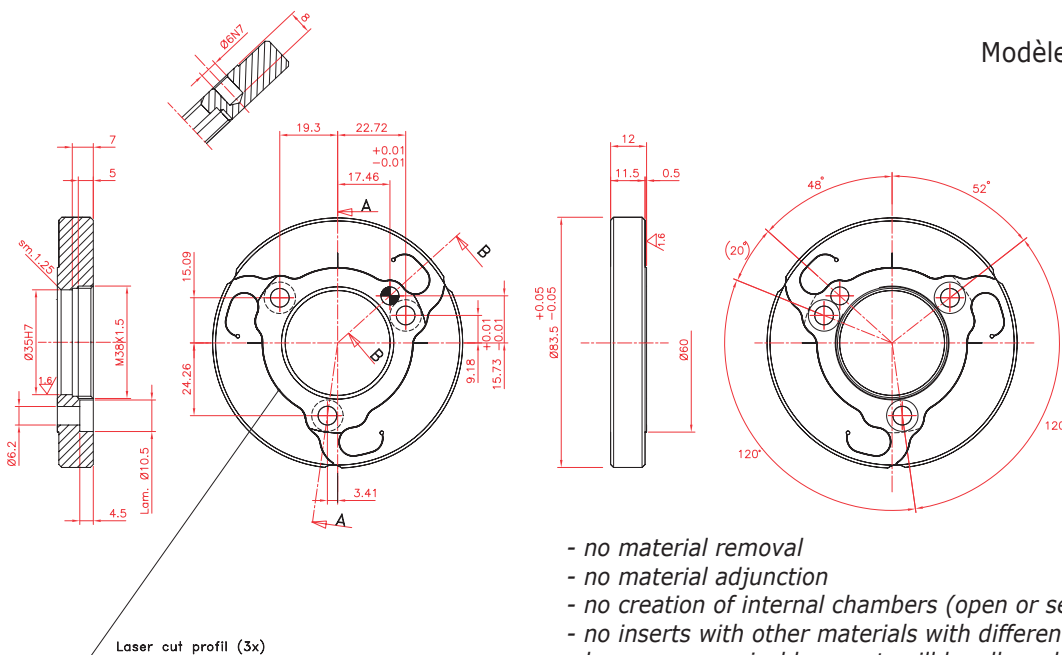

- no material removal
- no material adjunction
- no creation of internal chambers (open or sealed)
- no inserts with other materials with different specific weights, wherever recognisable or not, will be allowed on the clutch from the original CIK-FIA defined rotor